

Двигатель, оснащенный только каталитическим нейтрализатором/DOC-only Engine

For Earth, For Life
Kubota

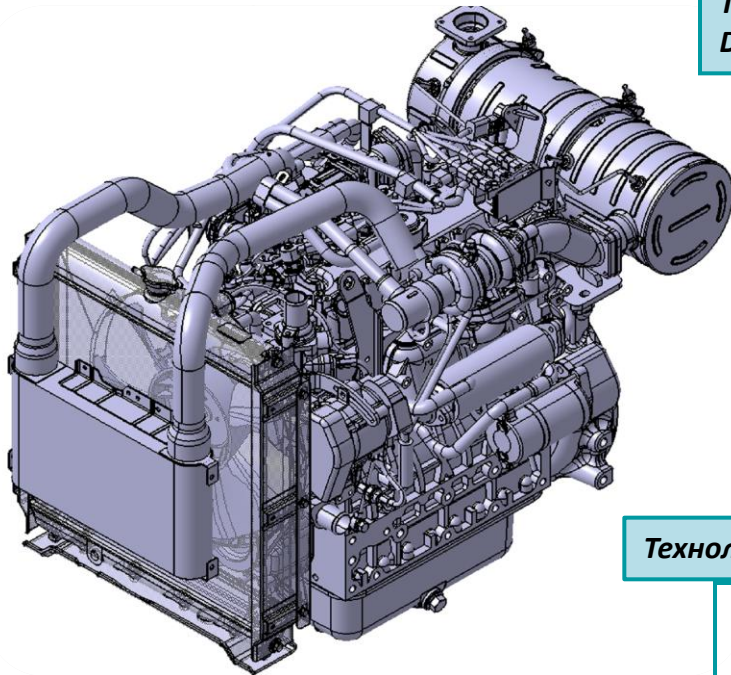

Технология DOC + DPF

- Система рециркуляции отработавших газов с охлаждением /Cooled EGR system
- Топливная система с общей рампой/Common rail system
- Каталитический нейтрализатор отработавших газов дизельного двигателя /Diesel Oxidation Catalyst (DOC)
- Фильтр очистки отработавших газов от микрочастиц/ Diesel Particulate Filter (DPF)



Технология DOC

- Больше охладитель отработавших газов/EGR cooler (серия 03)
- Модифицирована топливная система с общей рампой
- Каталитический нейтрализатор/Diesel Oxidation Catalyst (DOC)
- Необходим охладитель наддувочного воздуха/Turbo after cooler required
- Более низкая степень сжатия/Lower compression ratio
- Модифицирован турбокомпрессор/Turbo charger
- Оптимизирован двигатель/Engine optimization

Не требуется регенерация сажевого фильтра!
No regeneration needed